

SACMI S.P.A.C.E.

SACMI Portal for Aftersales and Customer service Excellence.

Portal SACMI para un servicio de asistencia al cliente y posventa excelente.

space



SACMI

ENDLESS INNOVATION SINCE 1919

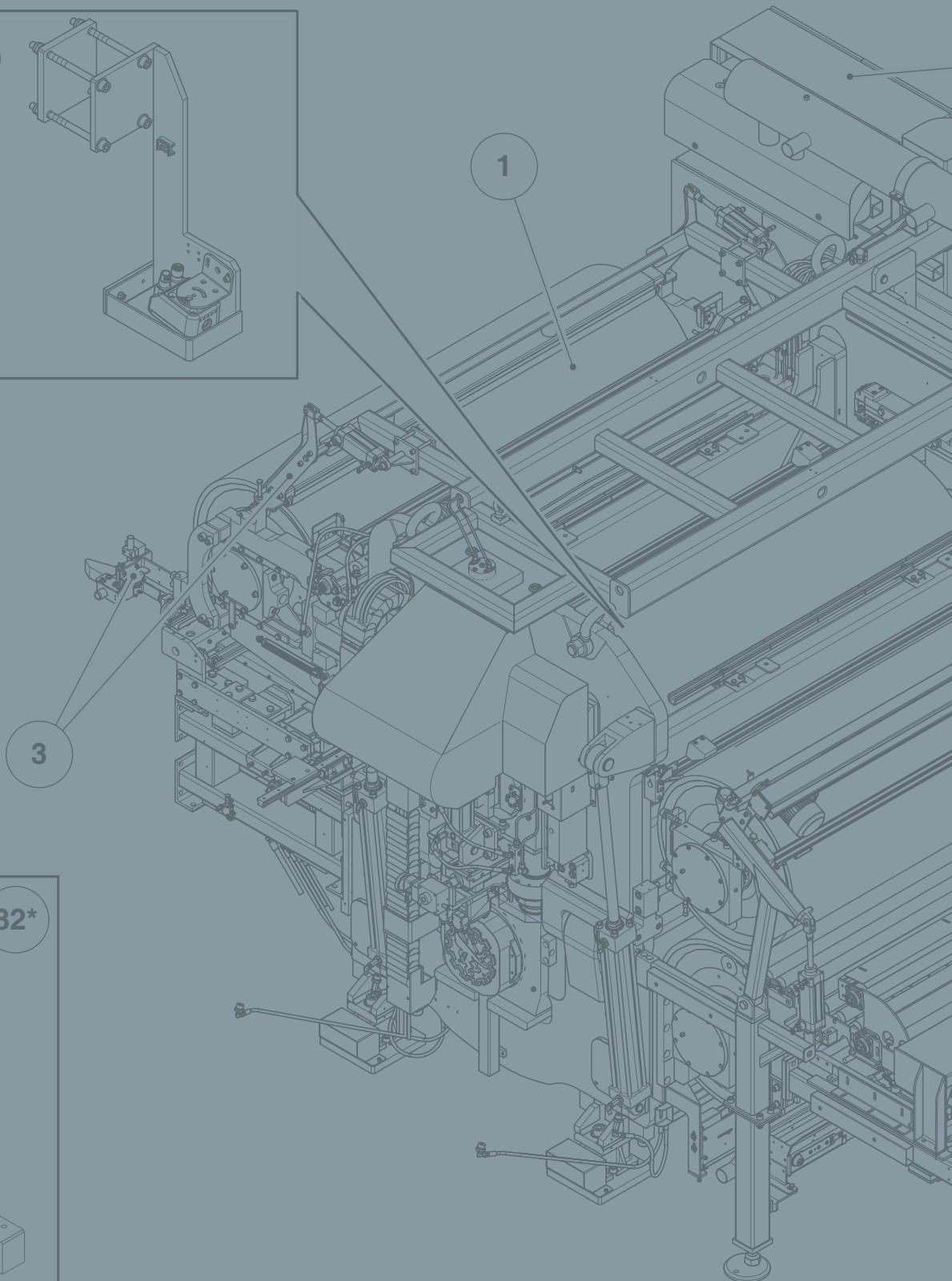
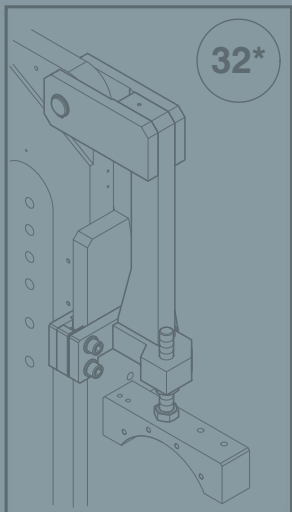
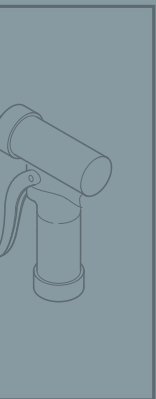
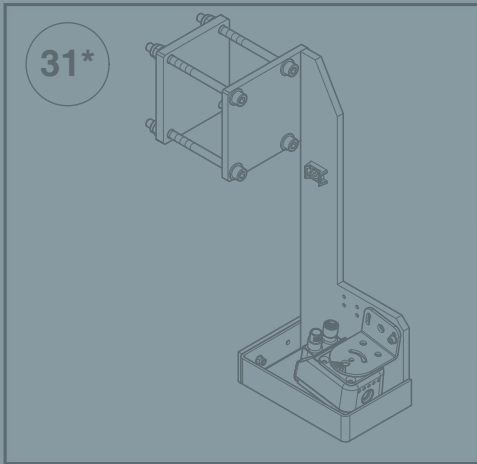
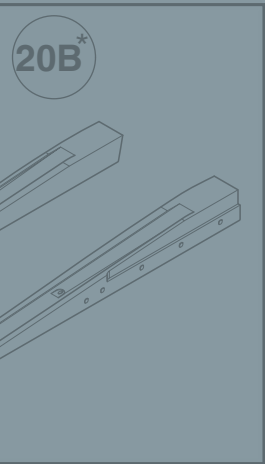

Contents

2

| | |
|--------------------------------|----|
| The advantages of S.P.A.C.E. | 5 |
| Registration | 6 |
| SACMI SPACE UP and QR Code | 8 |
| E-support | 9 |
| E-docs on machines and systems | 10 |
| E-spares | 12 |
| Academy | 14 |
| E-invoice E-pay | 15 |

Contenidos

EN

ES

| | |
|---|----|
| Las ventajas de S.P.A.C.E. | 5 |
| Registro | 6 |
| SACMI SPACE UP y Código QR | 8 |
| Soporte digital | 9 |
| Documentos digitales de máquinas y sistemas | 10 |
| Repuestos online | 12 |
| Academia | 14 |
| Factura electrónica y pagos digitales | 15 |

S.P.A.C.E.

S.P.A.C.E. IS AN ON-LINE PLATFORM THAT INTEGRATES ASSISTANCE, SPARE PARTS AND TRAINING.

S.P.A.C.E. ES EL PORTAL QUE INTEGRA EN UNA SOLA PLATAFORMA ONLINE ASISTENCIA, REPUESTOS Y CAPACITACIÓN.

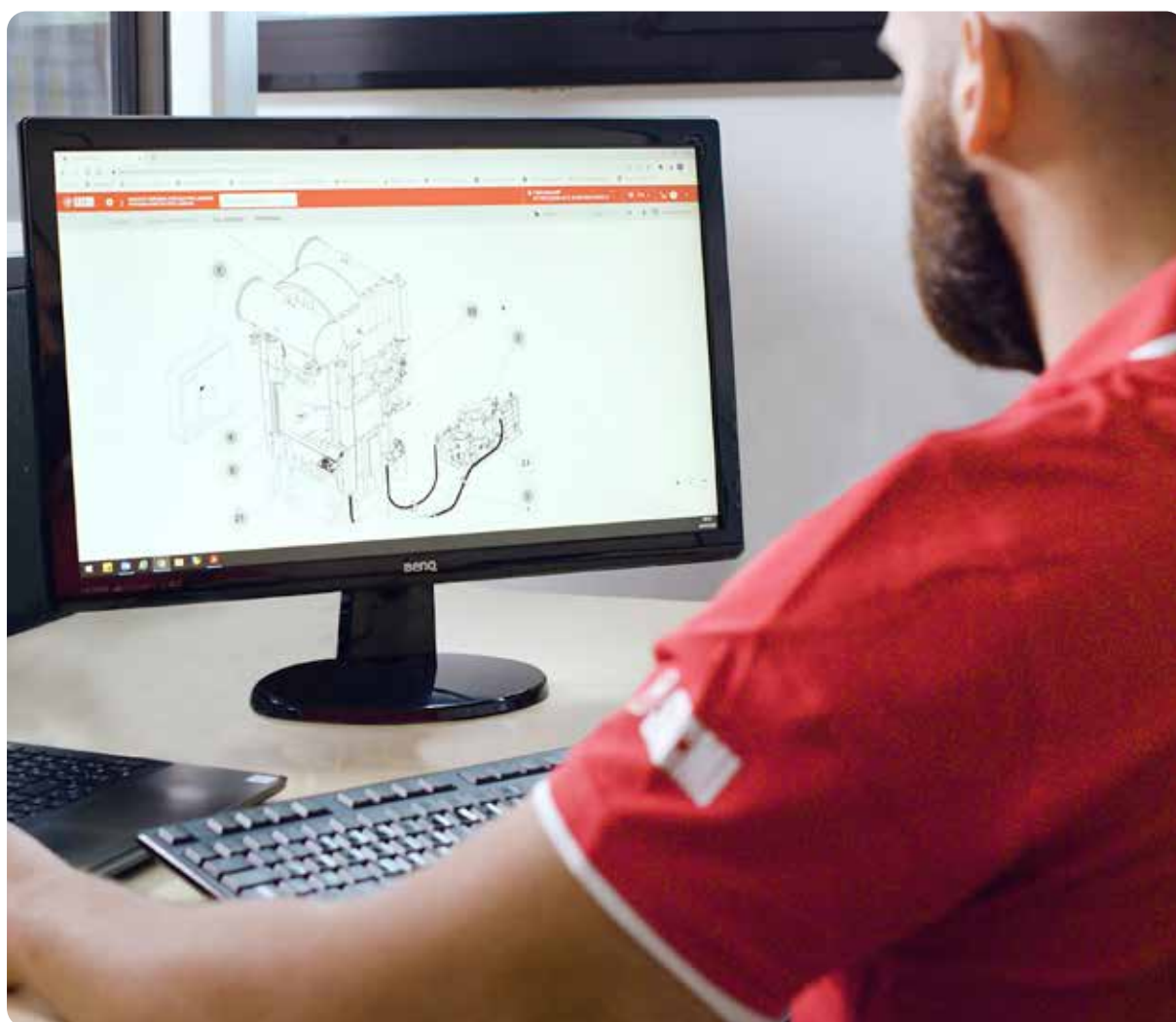

The advantages of S.P.A.C.E.



153,000
listed **items**

Las ventajas de S.P.A.C.E.



153.000
Referencias en la
base de datos

24,000 immediately
available
spare parts



24.000 Repuestos
en el almacén
disponibles en
tiempos breves



113,500
photographed **articles**
available on the system

113.500
fotografías de
piezas



223,500
machine
documents available



223.500
documentos
relativos a nuestras máquinas

Registration

EN

This is the first step towards accessing the platform and its services. Customers can opt for 'fast registration' to place an immediate technical assistance request.

Registro

ES

Este es el primer paso para acceder al portal y a los servicios. El cliente puede optar por el "registro rápido" para poder abrir inmediatamente una solicitud de asistencia técnica.

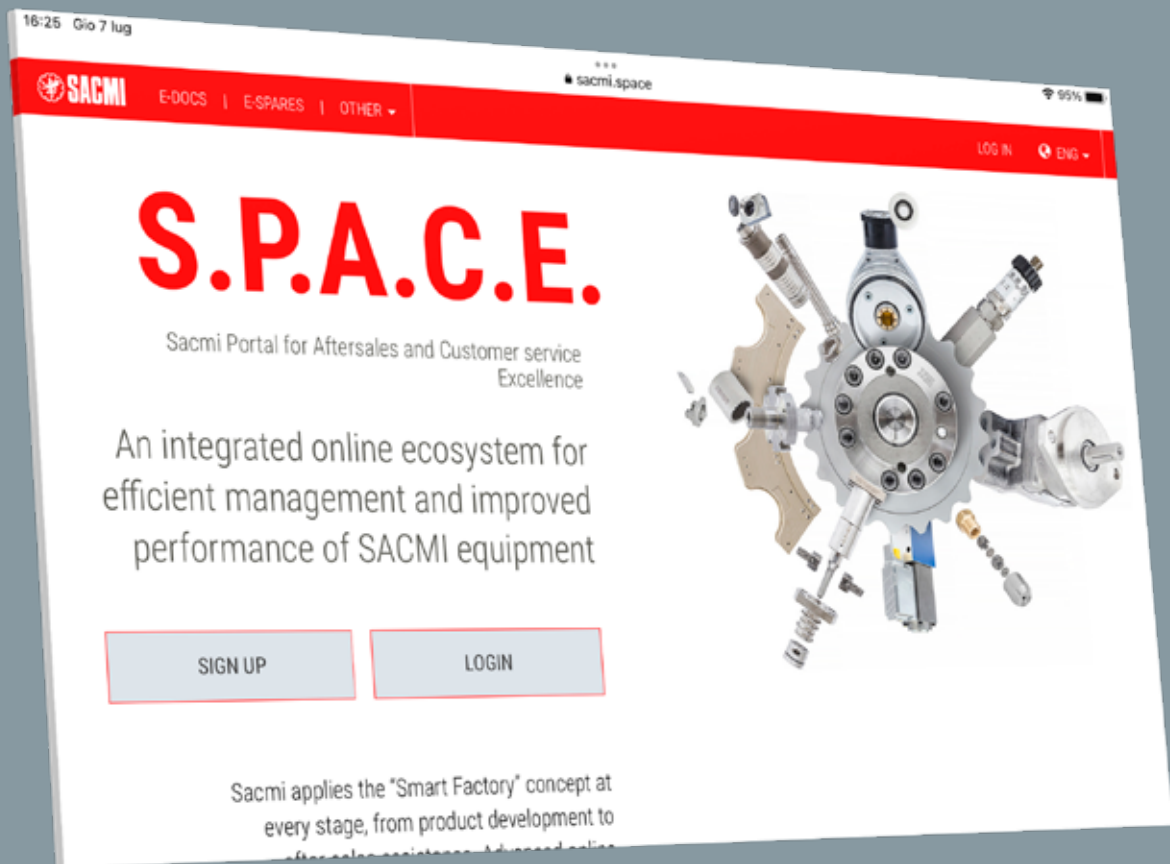

With full registration, instead, customers can access their personal profiles at any time, from any device.

A **welcome page** shows info on activated services and a log of previously used services.

Al concluir el registro, el cliente puede acceder en cualquier momento y desde cualquier dispositivo, a su propio perfil personal, una auténtica **“página de bienvenida”** con el detalle de los servicios activados y el registro histórico de las actividades.

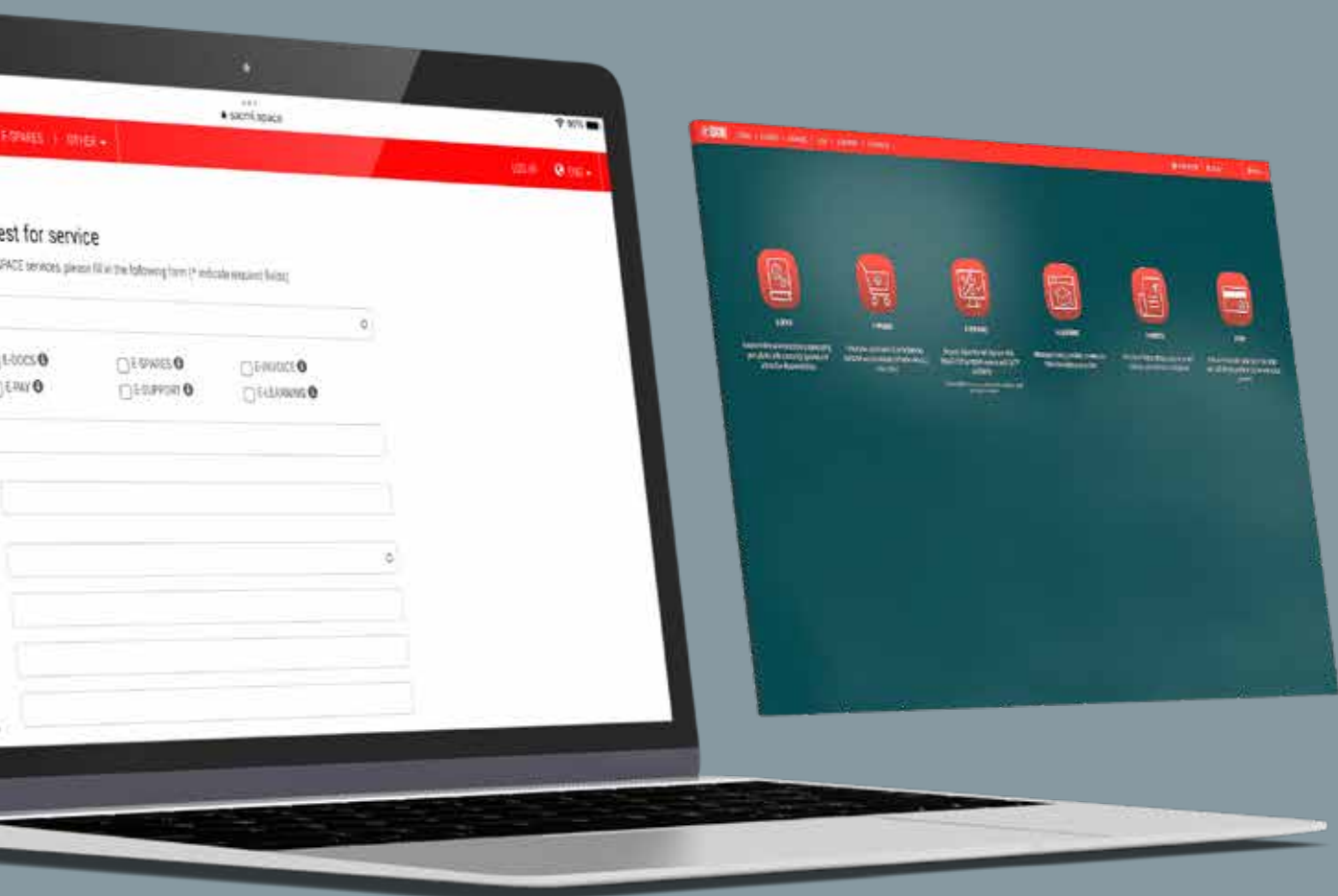



SACMI SPACE UP and QR Code

EN

**ALL YOUR S.P.A.C.E. SERVICES,
VIA DESKTOP OR SMARTPHONE**

The **new dedicated app**, available on Google Play and iOS, gives users direct smartphone access to all S.P.A.C.E. services. Moreover, new SACMI machines are equipped with a **QR code** that provides fast access to all services via the mobile app. Users can automatically place an immediate request for assistance by **framing the QR code on the HMI**; this **immediately displays the machine data**, allowing the assistance team to identify the source of the problem with ease.

SACMI SPACE UP y Código QR

ES

**TODOS LOS SERVICIOS S.P.A.C.E. DESDE
EL ESCRITORIO O TELÉFONO INTELIGENTE**

Mediante la **nueva aplicación específica**, disponible en la plataforma Google Play e iOS, se podrá acceder a todos los servicios S.P.A.C.E. directamente desde el smartphone. Además, todas las máquinas SACMI nuevas tienen **código QR** que permite acceder rápidamente a todos los servicios mediante la aplicación móvil. **Al encuadrar el código QR en el HMI** se puede abrir una incidencia que **visualiza automáticamente los datos de la máquina**, permitiendo que el servicio de asistencia identifique rápidamente el origen del problema.





E-support

EN

THE ADVANCED SACMI ASSISTANCE SERVICES PLATFORM

S.P.A.C.E. is an advanced **SACMI assistance services** platform. Portal users can enter an assistance request easily via the help desk. The service is available 24/7. One of our technicians will contact you as soon as possible to provide a solution and, if necessary, activate our emergency and on-site spare parts services.

Soporte digital

ES

LA PLATAFORMA DE PUNTA DE LOS SERVICIOS DE ASISTENCIA SACMI

S.P.A.C.E. es la plataforma puntera de los **servicios de asistencia SACMI**. A través del portal se puede solicitar asistencia al servicio de soporte abriendo una incidencia. El servicio está disponible las 24 horas todos los días. Nuestro técnico se comunicará lo más rápido posible para ofrecerle soporte para solucionar el problema y si es necesario, para activar nuestros servicios de intervención rápida y repuestos in situ.



E-docs on machines and systems

EN

MACHINE USE AND MAINTENANCE MANUALS

S.P.A.C.E. provides comprehensive machine documentation: use and maintenance manuals, declarations of conformity, spare parts catalogues and mechanical/wiring diagrams.

Documentos digitales de máquinas y sistemas

ES

MANUALES DE USO Y MANTENIMIENTO DE LAS MÁQUINAS

En el sitio S.P.A.C.E. encontrará toda la documentación de las máquinas, como por ejemplo: manuales de uso y mantenimiento, declaraciones de conformidad, catálogos de repuestos y esquemas mecánicos y eléctricos.

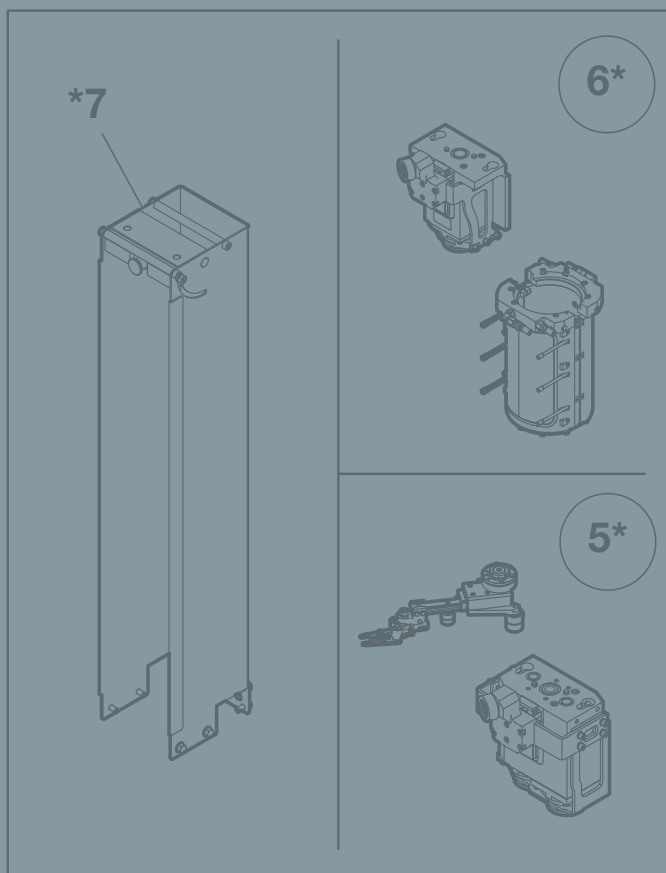

* **OPZIONALE**

* *OPTION*

* *EN OPTION*

* *OPTION*

* *OPCIONAL*

* *OPCIONAL*

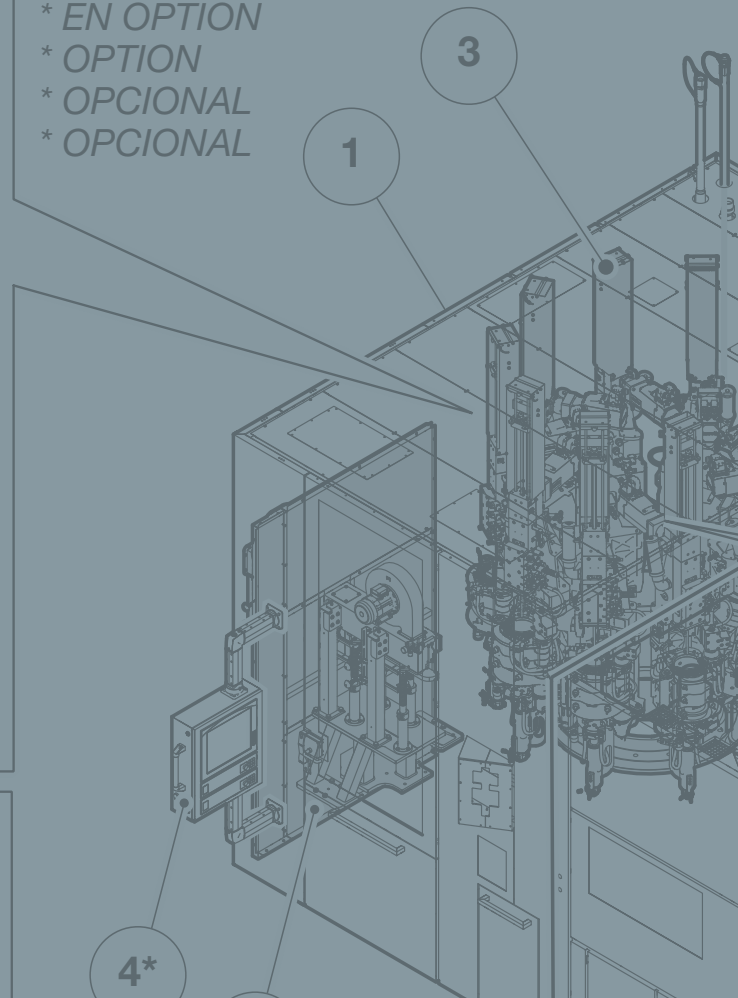
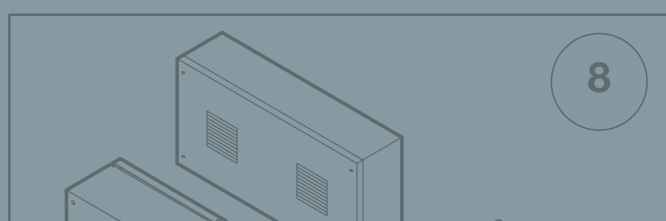

Registered customers have access to all digital-format **documents concerning their installed machine pool**. Cutting-edge 3D interfaces make it easy to identify the parts in question. A broad selection of filters (listings by equipment serial number, code, machine type, sales document number, etc.) lets users perform fast, targeted searches. Lastly, all on-line documents are constantly updated (e.g. after machine upgrades and modifications).

Al registrarse en el portal, el cliente tiene a su disposición en formato digital **todos los documentos relacionados con la propia base instalada**, con numerosas interfaces de navegación 3D que facilitan la identificación del tema de interés. Una amplia selección de filtros (por número de serie del equipo, por sigla o tipo de máquina, por número de documento de venta, etc.) que también permite una búsqueda rápida y específica. Por último, los documentos disponibles online están siempre actualizados incluso después de mejoras y modificaciones sobre la máquina.

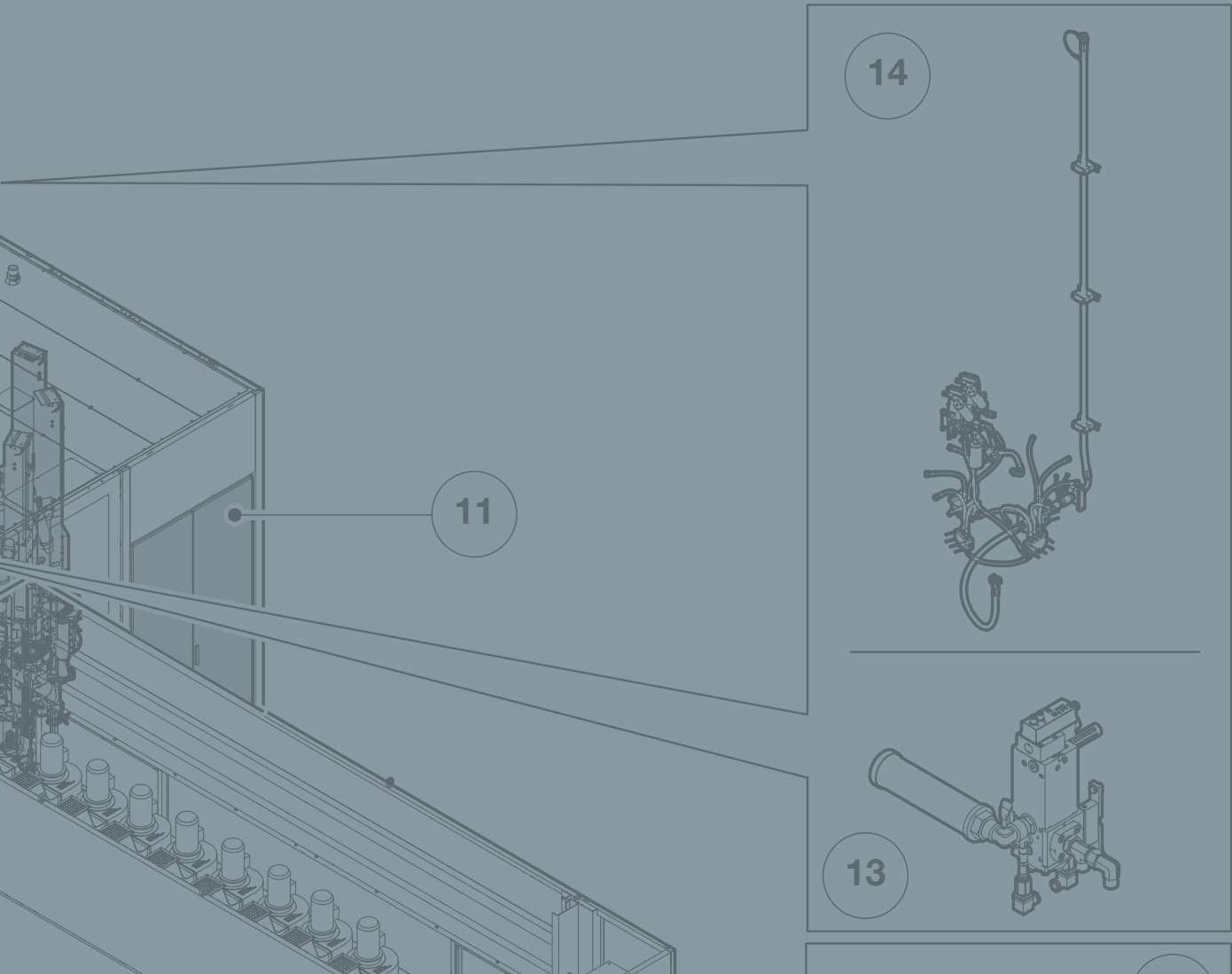



E-spares

EN

A FAST, PUNCTUAL SPARE PARTS SERVICE

Thanks to strategically located warehouses around the globe, SACMI provides all markets with a fast, punctual original spare parts service. The advantage of S.P.A.C.E. is that it lets users **identify the right spare part quickly**. Browsible 3D catalogues provide all the key information: photos, the weight of the spare part, the quantity currently installed and their exact location on the machine.

Repuestos online

ES

SERVICIO DE REPUESTOS ORIGINALES RÁPIDO Y EFICIENTE

Gracias a sus almacenes distribuidos en puntos estratégicos del mundo, SACMI ofrece un servicio de repuestos originales rápido y eficiente en todos los mercados. La ventaja de S.P.A.C.E. es la posibilidad de **identificar el repuesto correcto**. De hecho, al navegar por los catálogos 3D, se obtiene toda la información imprescindible, como fotografía y peso del repuesto, la cantidad instalada y su ubicación exacta dentro de la máquina.

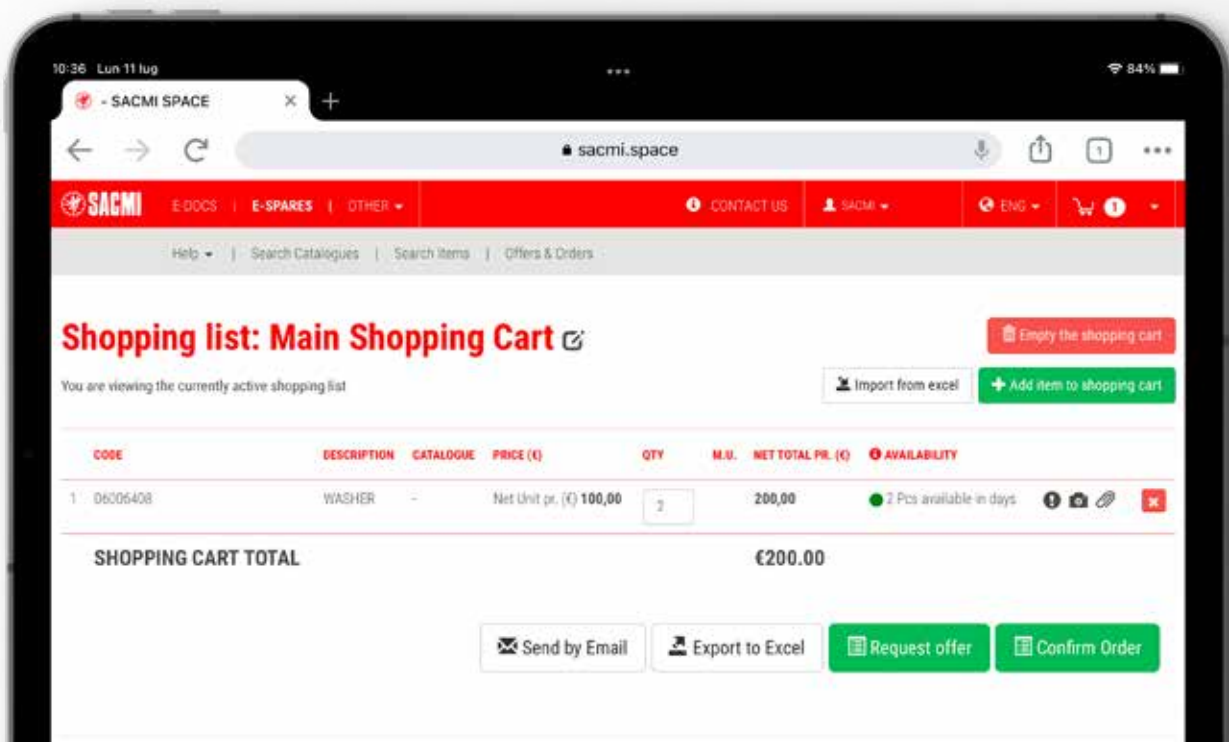

S.P.A.C.E. also lets users request offers and **order spare parts directly on-line**, immediately showing and comparing their **availability, price** and **delivery times**.

Moreover, the platform section set aside for communication between customers and SACMI contains a secure area with a detailed log of all spare parts requests.

Mediante S.P.A.C.E. se pueden solicitar ofertas y **pedir los repuestos directamente online**, con la posibilidad de visualizar y comparar inmediatamente la **disponibilidad, los precios y los tiempos de entrega**.

Además, en el área del portal reservada a las comunicaciones entre Clientes y SACMI, en una sección específica y segura, también se pueden recuperar todos los detalles y el registro histórico de los pedidos de repuestos.

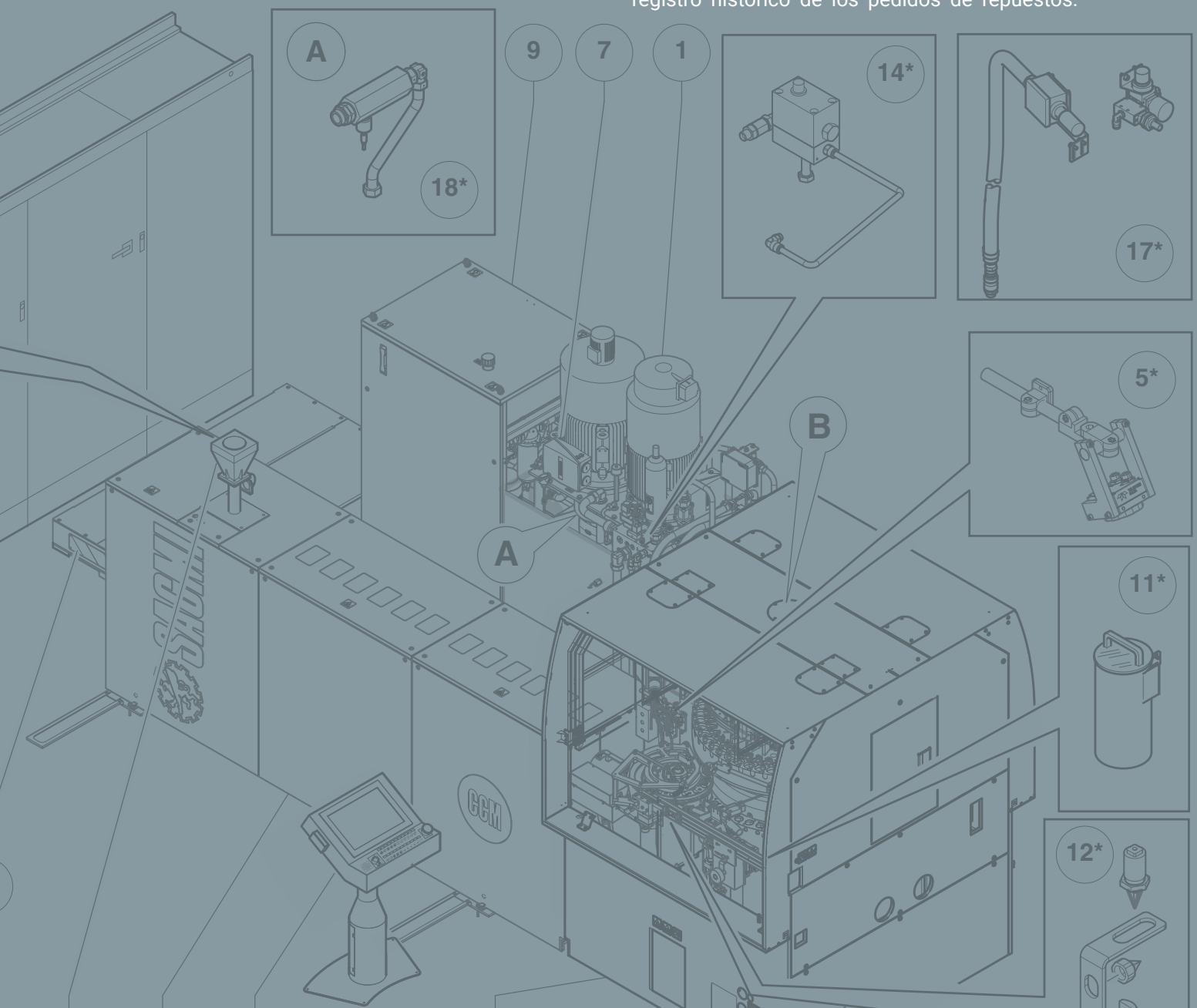



Academy

EN

TECHNICAL AND SPECIALIST TRAINING

The area dedicated to the Academy's technical and specialist training services is an increasingly important part of the platform as it accelerates worker training and ensures customers immediately get the most from their investment in SACMI technology.

Academia

ES

CAPACITACIÓN TÉCNICA Y ESPECIALIZADA

Adquiere cada vez más importancia, dentro del portal, la sección dedicada a la capacitación técnica y especializada de la Academia, para **acelerar la formación de los operadores** y obtener inmediatamente, el máximo valor añadido por la inversión tecnológica de SACMI.



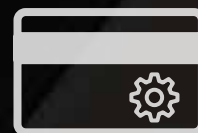

E-invoice E-pay

EN

E-COMMERCE SECTION: PAYMENT AND INVOICING HISTORY

S.P.A.C.E. lets you display and download your assistance/spare parts invoicing history at any time. An e-commerce service has also been set up, allowing customers to make payments directly on-line.

Factura electrónica y pagos digitales

ES

SECCIÓN COMERCIO ELECTRÓNICO: PAGOS Y ARCHIVO DE FACTURAS

En S.P.A.C.E. es posible ver y descargar, en cualquier momento, el registro histórico de las facturas relativas a la asistencia y a los repuestos. También se ha implementado el servicio de comercio electrónico que posibilita al cliente el pago directamente online.



...n s...
colori. Il nostro brand... finisce chi sian...
come ci





SACMI se reserva el derecho de realizar modificaciones sin previo aviso / 31.07.2022
SACMI reserves the right to introduce changes without notice / 31.07.2022



ENDLESS INNOVATION SINCE 1919

WWW.SACMI.COM

