

SACMI S.P.A.C.E.

SACMI Portal for Aftersales and Customer service Excellence.

Portal SACMI de Excelência em Pós-Venda e Atendimento ao Cliente.

space



SACMI

ENDLESS INNOVATION SINCE 1919

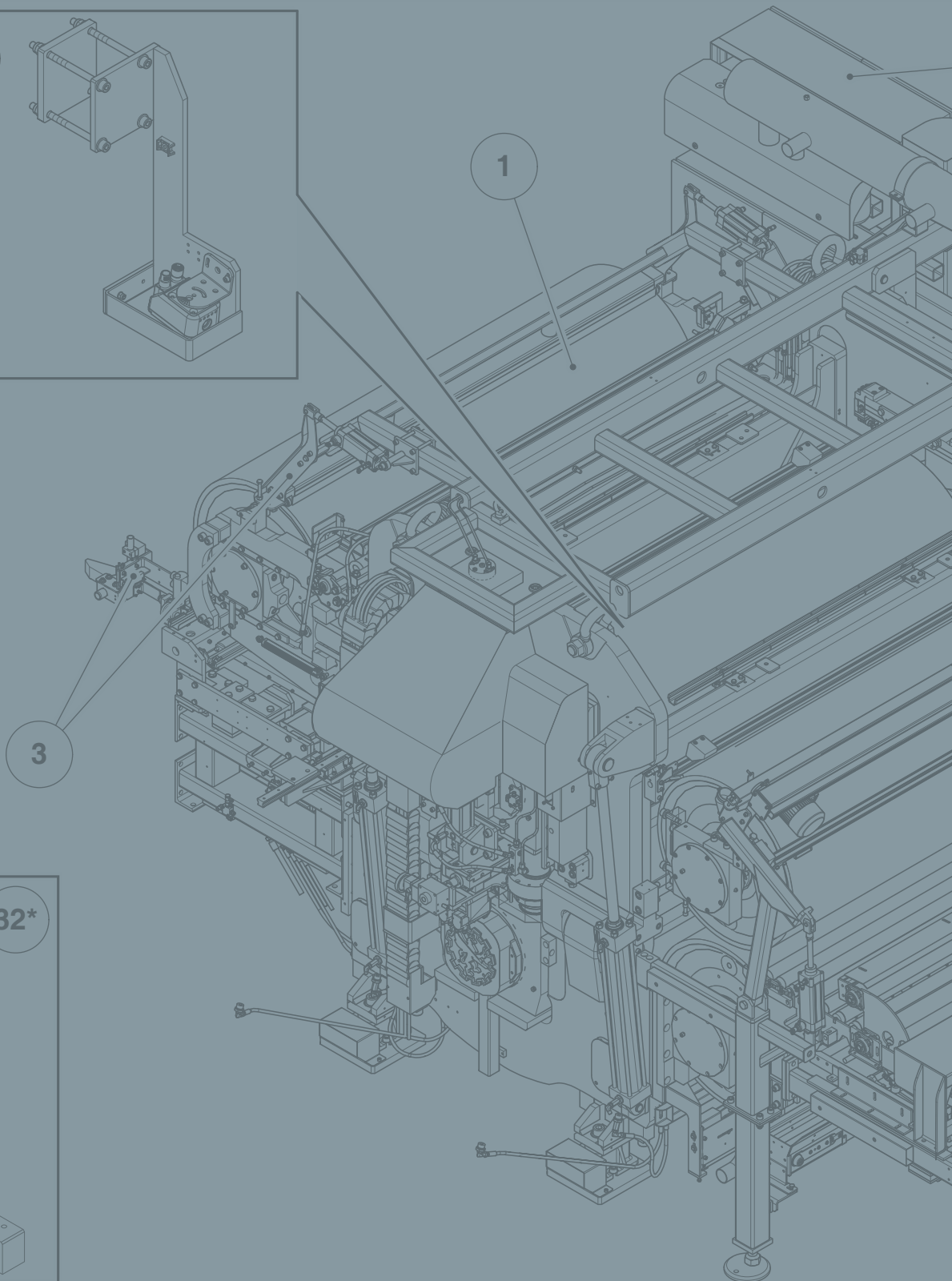
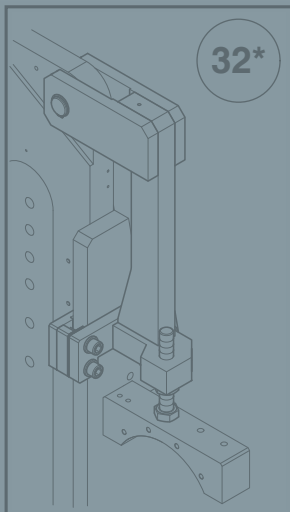
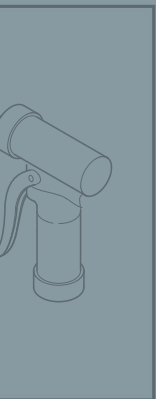
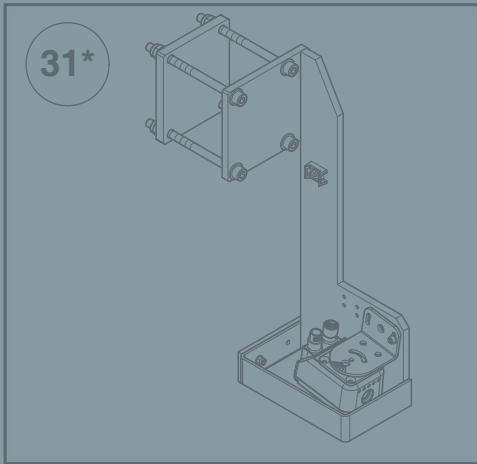
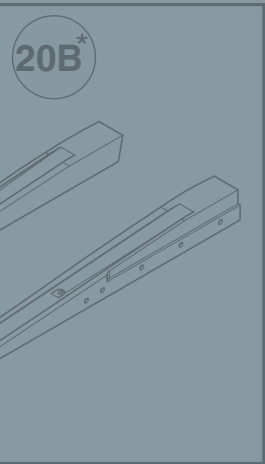

Contents

2

The advantages of S.P.A.C.E.
Registration
SACMI SPACE UP and QR Code
E-support
E-docs on machines and systems
E-spares
Academy
E-invoice E-pay

EN

5
6
8
9
10
12
14
15

Conteúdos

PT

As vantagens de S.P.A.C.E.
Registro
SACMI SPACE UP e Código QR
E-support
E-docs sobre máquinas e sistemas
E-spares
Academy
E-invoice E-pay

5
6
8
9
10
12
14
15

S.P.A.C.E.

S.P.A.C.E. IS AN ON-LINE PLATFORM THAT INTEGRATES ASSISTANCE, SPARE PARTS AND TRAINING.

S.P.A.C.E. É O PORTAL QUE INTEGRA ASSISTÊNCIA, PEÇAS DE REPOSIÇÃO E TREINAMENTO EM UMA ÚNICA PLATAFORMA ON-LINE.

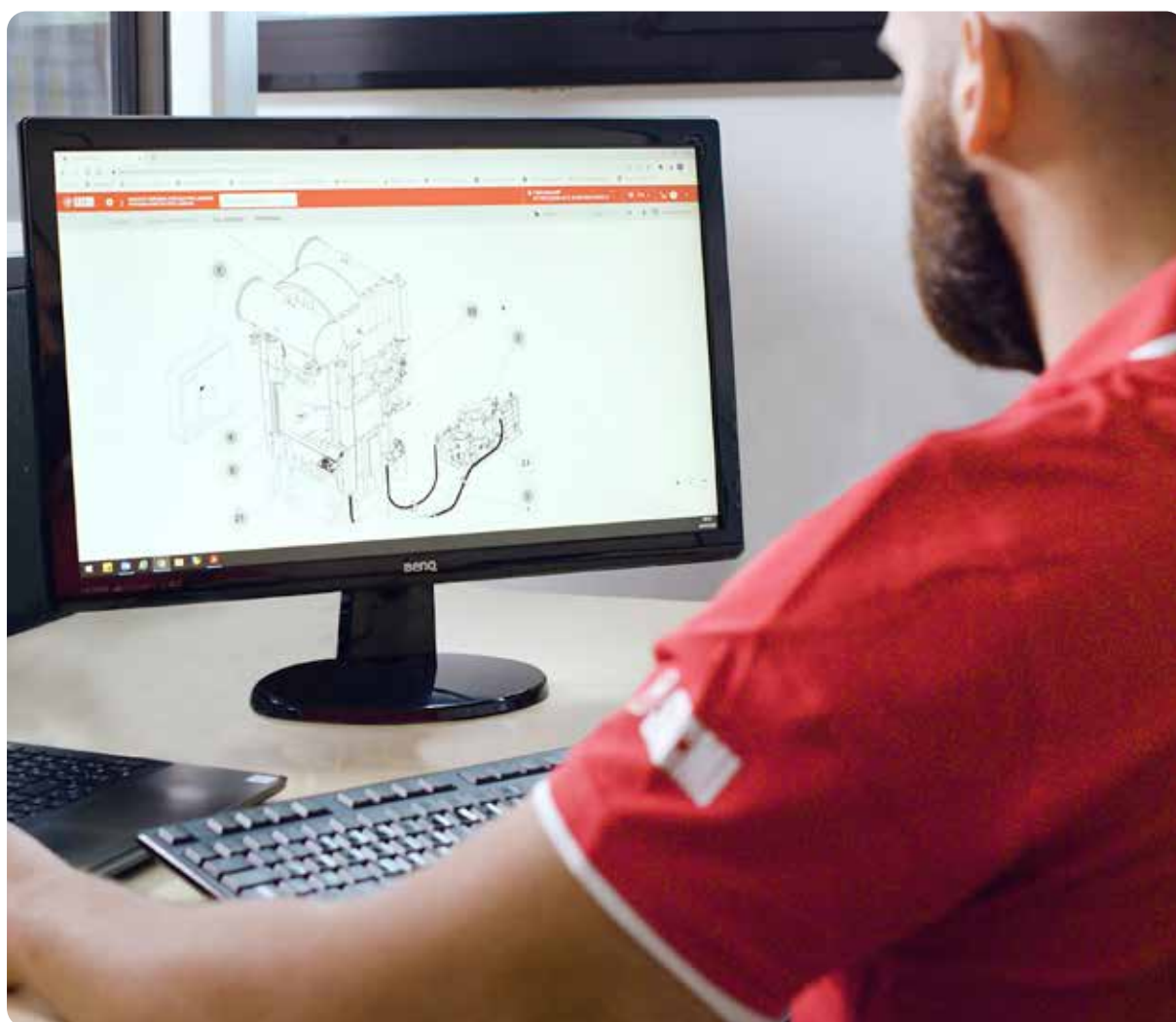

The advantages of S.P.A.C.E.



153,000
listed **items**

As vantagens de S.P.A.C.E.



153.000
Itens de lista

24,000 immediately
available
spare parts



24.000 Peças
de Reposição
no estoque em
disponibilidade
imediate



113,500
photographed **articles**
available on the system

113.500
artigos disponíveis no
sistema **com fotos**



223,500
machine
documents available



223.500
documentos
disponíveis relativamente às máquinas

Registration

EN

This is the first step towards accessing the platform and its services. Customers can opt for 'fast registration' to place an immediate technical assistance request.

Registro

PT

Este é o primeiro passo para acessar o portal e os serviços. O cliente pode solicitar o "registro rápido" para abrir imediatamente um ticket de assistência técnica.

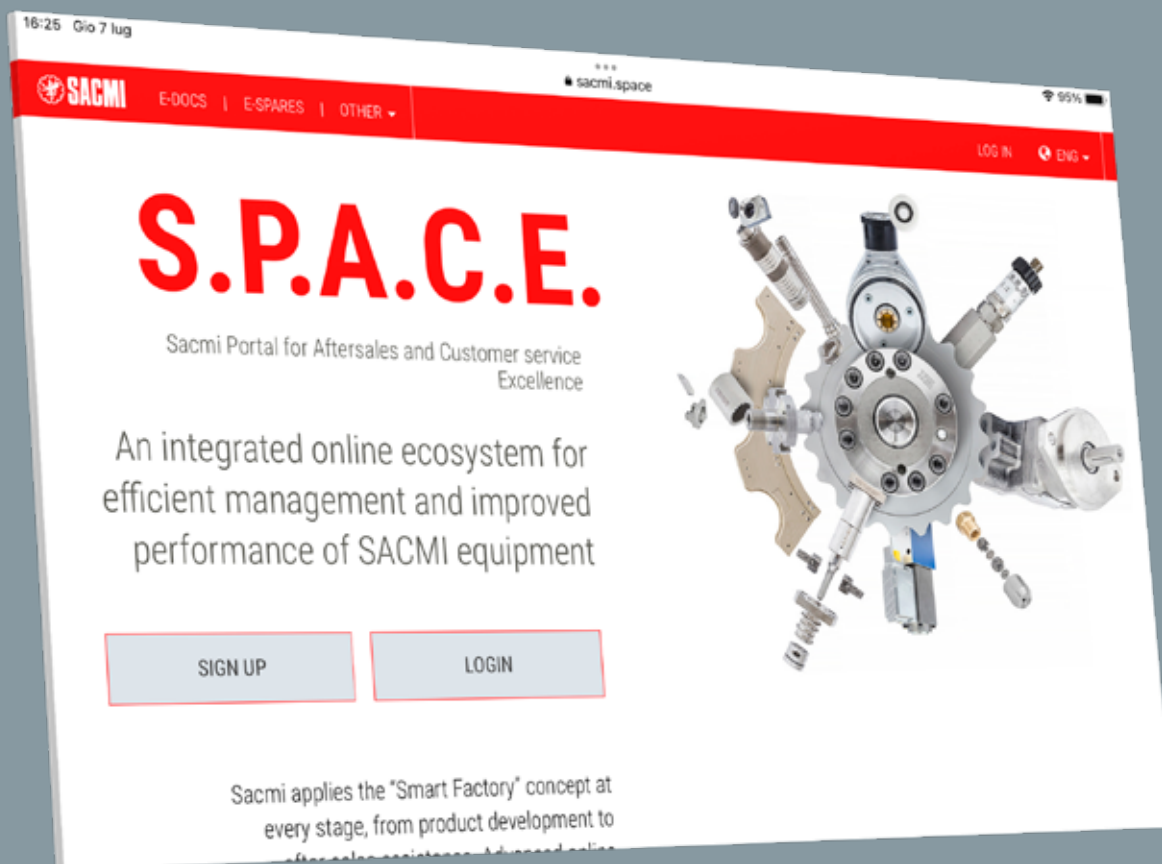

With full registration, instead, customers can access their personal profiles at any time, from any device.

A **welcome page** shows info on activated services and a log of previously used services.

Com o registro completo, o cliente pode acessar seu perfil pessoal a qualquer momento e de qualquer dispositivo, uma verdadeira **“welcome page”** com detalhes dos serviços ativados e o histórico das atividades.

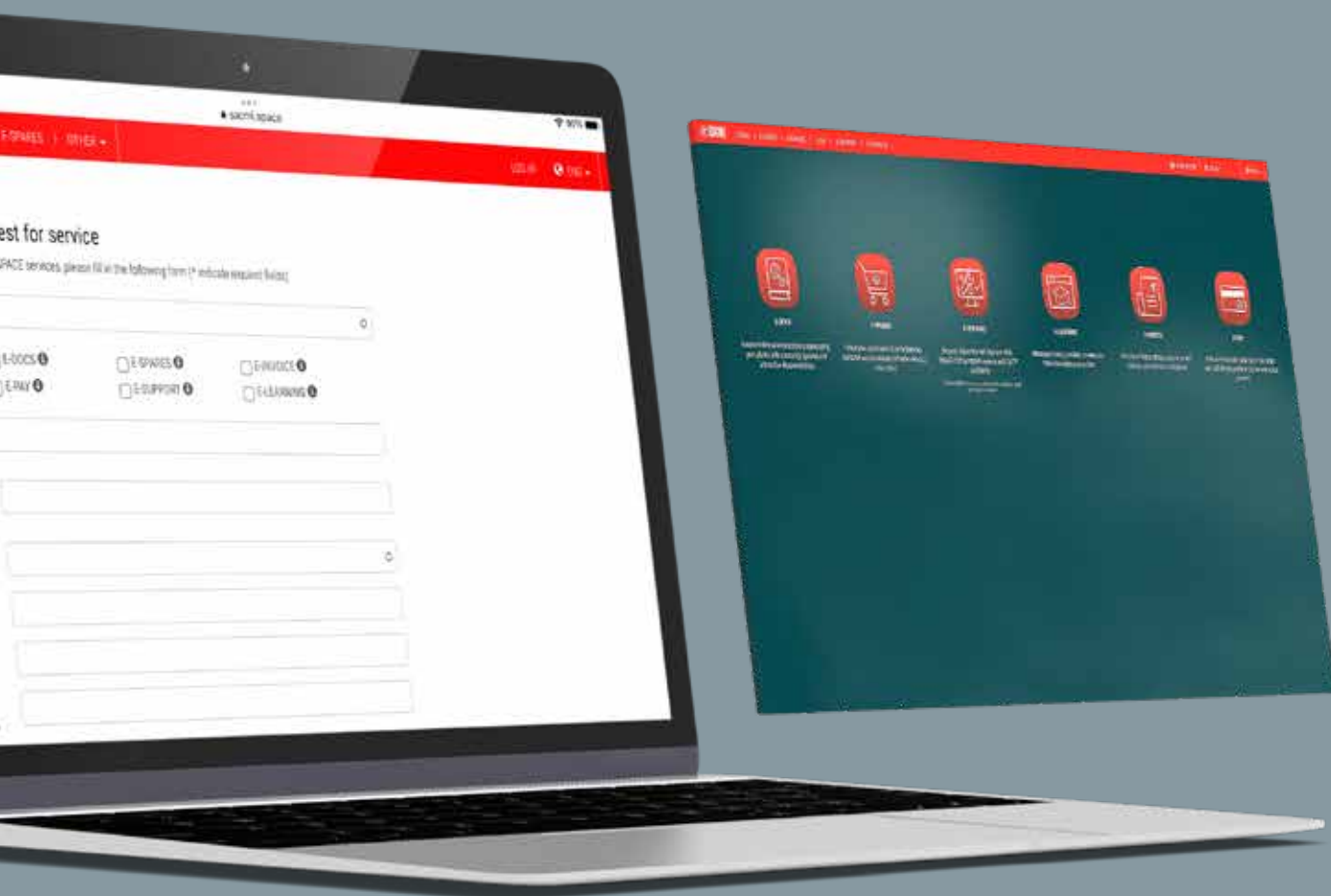



SACMI SPACE UP and QR Code

EN

**ALL YOUR S.P.A.C.E. SERVICES,
VIA DESKTOP OR SMARTPHONE**

The **new dedicated app**, available on Google Play and iOs, gives users direct smartphone access to all S.P.A.C.E. services. Moreover, new SACMI machines are equipped with a **QR code** that provides fast access to all services via the mobile app. Users can automatically place an immediate request for assistance by **framing the QR code on the HMI**; this **immediately displays the machine data**, allowing the assistance team to identify the source of the problem with ease.

SACMI SPACE UP e Código QR

PT

**TODOS OS SERVIÇOS S.P.A.C.E. A PARTIR
DA ÁREA DE TRABALHO E SMARTPHONE**

Através do **novo app dedicado**, disponível nas plataformas Google Play e iOs, será possível acessar todos os serviços S.P.A.C.E. diretamente de um Smartphone. Todas as novas máquinas SACMI também são equipadas com um **código QR** que permite acesso rápido a todos os serviços através do aplicativo móvel. **Ao enquadrar o código QR na HMI**, um ticket pode ser aberto automaticamente com uma **exibição imediata dos dados da máquina**, permitindo ao serviço de assistência identificar facilmente a origem do problema.





E-support

EN

THE ADVANCED SACMI ASSISTANCE SERVICES PLATFORM

S.P.A.C.E. is an advanced **SACMI assistance services** platform. Portal users can enter an assistance request easily via the help desk.

The service is available 24/7. One of our technicians will contact you as soon as possible to provide a solution and, if necessary, activate our emergency and on-site spare parts services.

E-support

PT

A PLATAFORMA EVOLUÍDA DOS SERVIÇOS DE ASSISTÊNCIA SACMI

S.P.A.C.E. é a plataforma avançada dos **serviços de assistência SACMI**. Através do portal, é possível solicitar a assistência do help desk, entrando com um ticket.

O serviço está disponível 24 horas, 7 dias por semana. Um de nossos técnicos entrará em contato o mais rapidamente possível para oferecer suporte na solução e, se necessário, ativar nossos serviços de intervenção imediata e peças de reposição on-site.



E-docs on machines and systems

EN

MACHINE USE AND MAINTENANCE MANUALS

S.P.A.C.E. provides comprehensive machine documentation: use and maintenance manuals, declarations of conformity, spare parts catalogues and mechanical/wiring diagrams.

E-docs sobre máquinas e sistemas

PT

MANUAIS DE USO E MANUTENÇÃO DAS MÁQUINAS

Na S.P.A.C.E., toda a documentação das máquinas está disponível, tais como manuais de uso e manutenção, declarações de conformidade, catálogos de peças de reposição e diagramas mecânicos e elétricos.

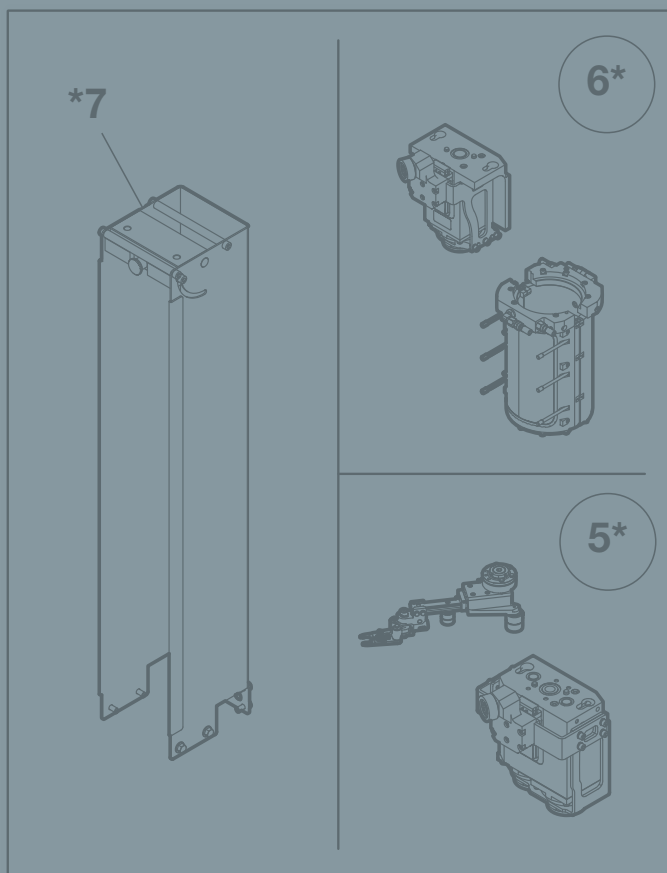

* **OPZIONALE**

* *OPTION*

* *EN OPTION*

* *OPTION*

* *OPCIONAL*

* *OPCIONAL*

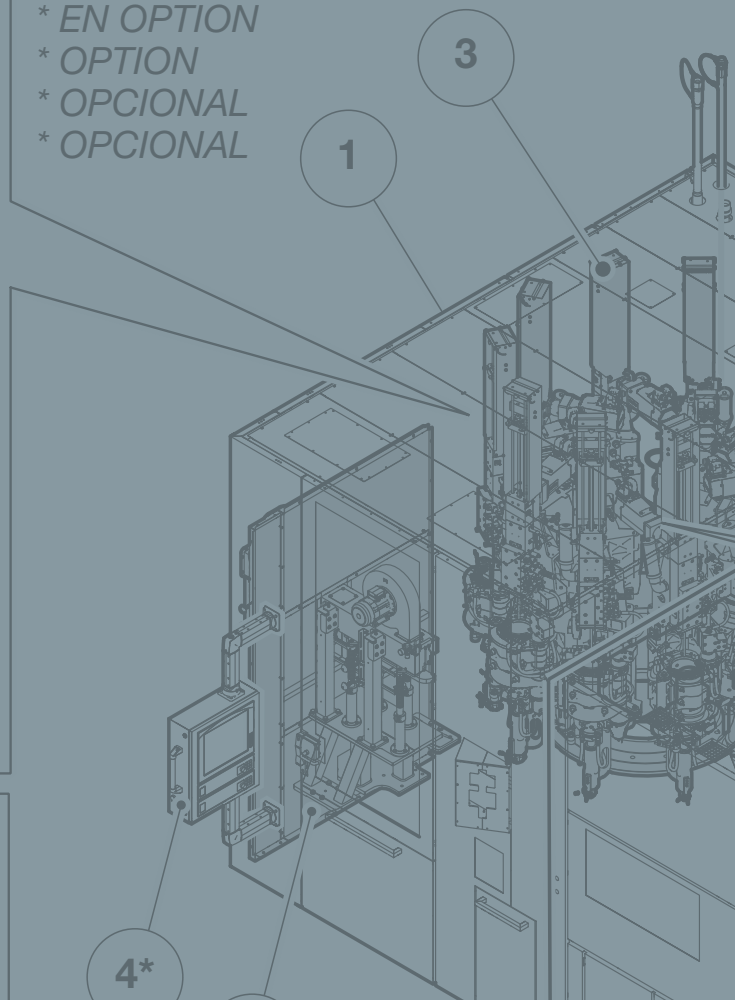
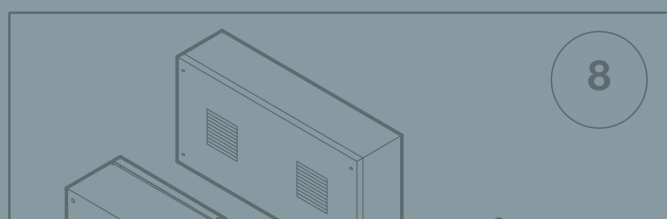

Registered customers have access to all digital-format **documents concerning their installed machine pool**. Cutting-edge 3D interfaces make it easy to identify the parts in question. A broad selection of filters (listings by equipment serial number, code, machine type, sales document number, etc.) lets users perform fast, targeted searches. Lastly, all on-line documents are constantly updated (e.g. after machine upgrades and modifications).

Ao se registrar no portal, o cliente tem **todos os documentos relativos ao seu parque instalado**, disponíveis em formato digital, com avançadas interfaces de navegação 3D que facilitam a localização da peça de interesse. Uma ampla seleção de filtros (por número de série do equipamento, por sigla ou tipo de máquina, por número de documento de venda, etc.) também permite uma pesquisa rápida e direcionada. Finalmente, os documentos disponíveis on-line estão sempre atualizados, inclusive após atualizações e modificações da máquina.

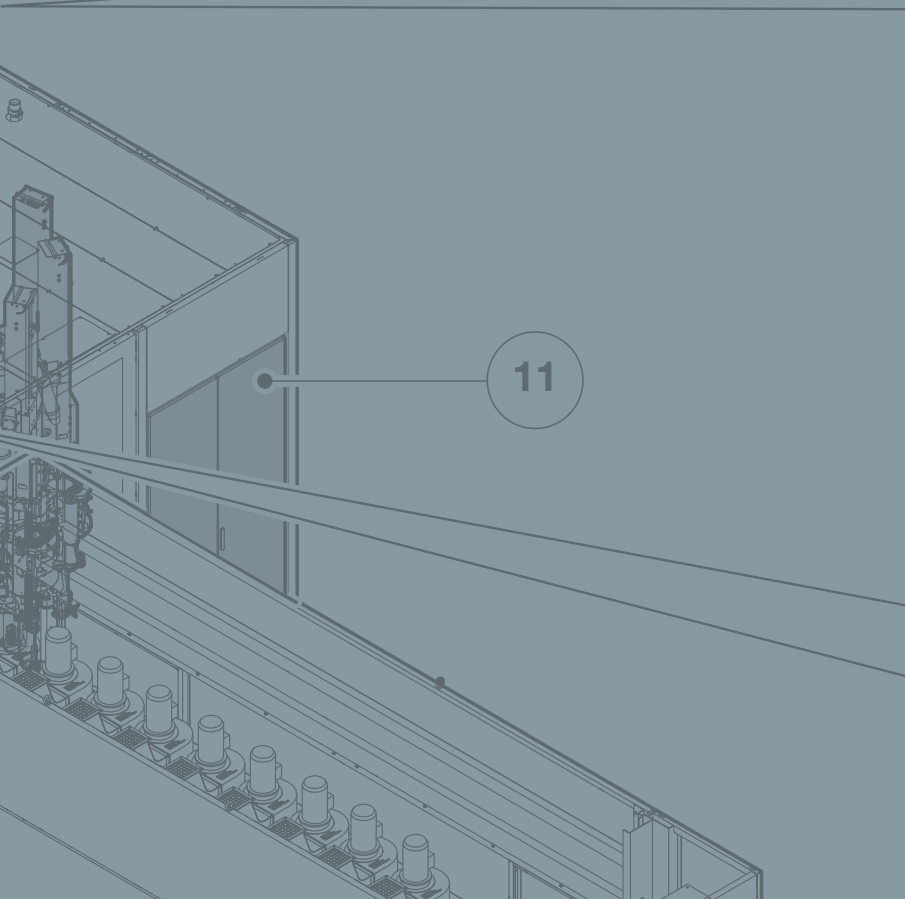

14

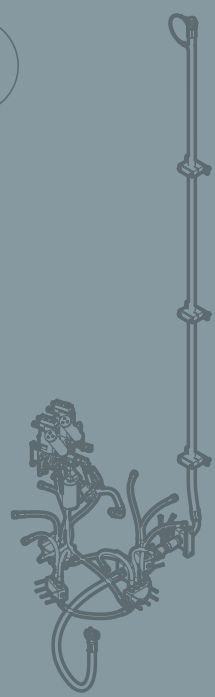

13

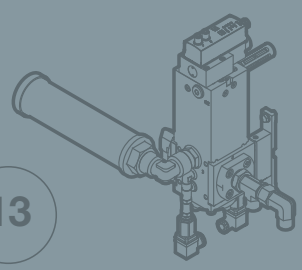



E-spares

EN

A FAST, PUNCTUAL SPARE PARTS SERVICE

Thanks to strategically located warehouses around the globe, SACMI provides all markets with a fast, punctual original spare parts service. The advantage of S.P.A.C.E. is that it lets users **identify the right spare part quickly**. Browsible 3D catalogues provide all the key information: photos, the weight of the spare part, the quantity currently installed and their exact location on the machine.

E-spares

PT

SERVIÇO DE PEÇAS ORIGINAIS RÁPIDO E PONTUAL

Com seus próprios entrepostos localizados em pontos estratégicos ao redor do mundo, a SACMI oferece um serviço rápido e pontual de peças de reposição originais para todos os mercados. A vantagem da S.P.A.C.E. é a possibilidade de **localizar a peça de reposição correta**. Ao navegar pelos catálogos 3D, obtém-se todas as informações-chave, como a foto e o peso da peça, a quantidade instalada e sua localização exata na máquina.

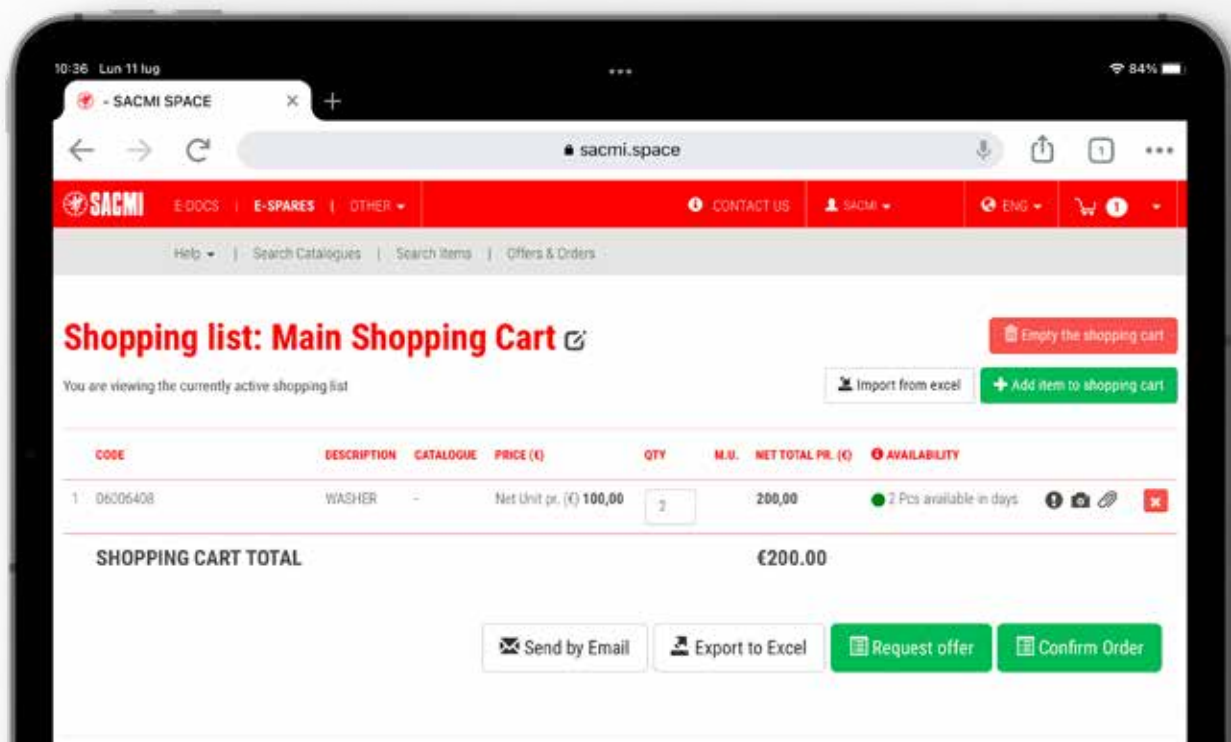

S.P.A.C.E. also lets users request offers and **order spare parts directly on-line**, immediately showing and comparing their **availability, price and delivery times**.

Moreover, the platform section set aside for communication between customers and SACMI contains a secure area with a detailed log of all spare parts requests.

É possível, através da S.P.A.C.E., solicitar ofertas e **encomendar as peças de reposição diretamente on-line**, com uma visualização imediata e comparativa da **disponibilidade, preços e prazos de entrega**.

Adicionalmente, na área do portal reservada à comunicação entre o cliente e a SACMI, é sempre possível recuperar todos os detalhes e o histórico dos pedidos de peças de reposição em uma seção segura e dedicada.

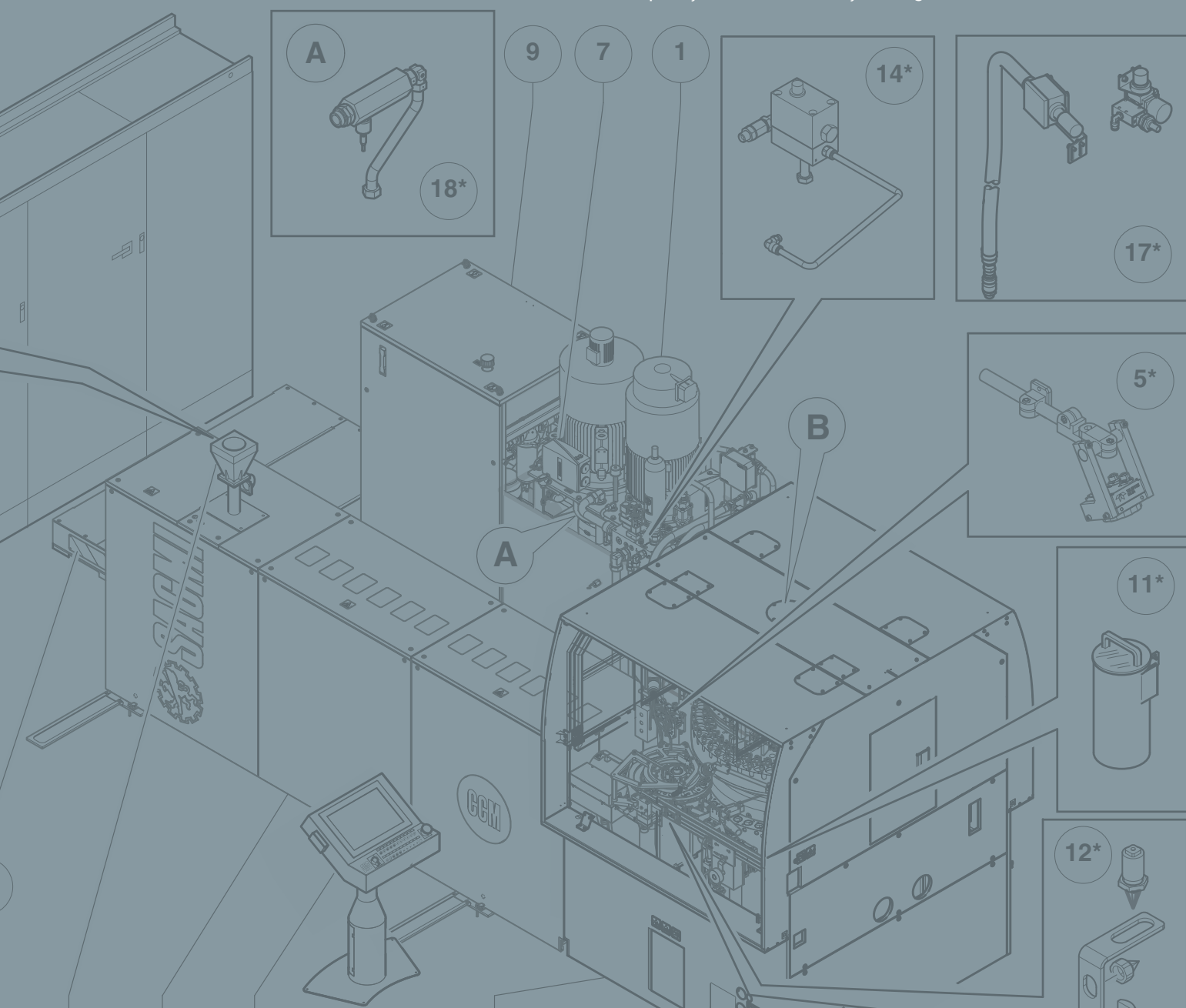



Academy

EN

TECHNICAL AND SPECIALIST TRAINING

The area dedicated to the Academy's technical and specialist training services is an increasingly important part of the platform as it accelerates worker training and ensures customers immediately get the most from their investment in SACMI technology.

Academy

PT

TREINAMENTO TÉCNICO E ESPECIALIZADO

De crescente importância neste portal é a seção dedicada aos serviços de treinamento técnico e especializado da Academy, para **intensificar o treinamento dos operadores** e obter imediatamente o máximo valor agregado de seu investimento em tecnologia SACMI.



non ... te una scrit ... grifo, ... voff, u

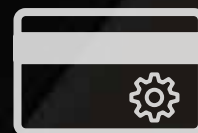

E-invoice E-pay

EN

E-COMMERCE SECTION: PAYMENT AND INVOICING HISTORY

S.P.A.C.E. lets you display and download your assistance/spare parts invoicing history at any time. An e-commerce service has also been set up, allowing customers to make payments directly on-line.

E-invoice E-pay

PT

SEÇÃO E-COMMERCE: PAGAMENTOS E ARQUIVO DE FATURAS

Na S.P.A.C.E. poderá visualizar e fazer o download do histórico das faturas referentes aos serviços e peças de reposição a qualquer momento. Um serviço de comércio eletrônico também foi implementado, permitindo que os clientes possam efetuar os seus pagamentos on-line.



in s... colori. Il nostro brand... finisce chi sian...
come ci



EN PT

A SACMI se reserva o direito de introduzir alterações sem qualquer aviso / 31.07.2022
SACMI reserves the right to introduce changes without notice / 31.07.2022



WWW.SACMI.COM